

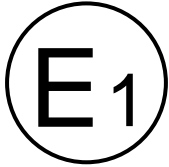

Kraftfahrt-Bundesamt

DE-24932 Flensburg



MITTEILUNG

ausgestellt von:

Kraftfahrt-Bundesamt

über die Erteilung einer Genehmigung
eines Typs einer elektrischen/elektronischen Unterbaugruppe nach der
Regelung Nr.10 einschließlich Änderung Nr. 06 Ergänzung 02

COMMUNICATION

issued by:

Kraftfahrt-Bundesamt

concerning the granting of an approval
of a type of electrical/electronic sub-assembly with regard to
Regulation No.10 including amendment No 06 supplement 02

Genehmigungsnummer: **E1*10R06/02*10027*00**

Approval number:

1. Fabrikmarke (Handelsname des Herstellers):
Make (trade name of manufacturer):
Hirschmann Automation and Control GmbH



2. Typ:
Type:
BOBCAT

Ausführung(en):
Version(s):
Entfällt
Not applicable



Kraftfahrt-Bundesamt

DE-24932 Flensburg

2

Genehmigungsnummer: **E1*10R06/02*10027*00**

Approval number:

Handelsbezeichnung(en):
General commercial description(s):

Entfällt
Not applicable

3. Merkmale zur Typidentifizierung, sofern am Bauteil vorhanden:
Means of identification of type, if marked on the component:

Produktcode
product code

Einzelheiten siehe Punkt 3 des Beschreibungsbogens
For details see item 3 of the information document

- 3.1 Anbringungsstelle dieser Merkmale:
Location of that marking:

Auf dem Gehäuse
On the housing

4. Klasse der Fahrzeuge:
Category of vehicle:

Entfällt
Not applicable

5. Name und Anschrift des Herstellers:
Name and address of manufacturer:
Hirschmann Automation and Control GmbH
DE-72654 Neckartenzlingen

6. Bei Bauteilen und selbständigen technischen Einheiten, Lage und Anbringungsart des ECE-Genemigungszeichens:
In the case of components and separate technical units, location and method of affixing of the ECE approval-mark:

Klebeschild auf dem Gehäuse
Adhesive label on the housing

7. Anschrift(en) der Fertigungsstätte(n):
Address(es) of assembly plant(s):
Hirschmann Automation and Control GmbH
DE-72654 Neckartenzlingen

Belden Hirschmann Industries (Suzhou) Limited
CN-215332 Kunshan City, Jiangsu Province

Belden India Private Limited
IN-TAL: KHED, District Pune,
Pune Maharashtra 410507



Kraftfahrt-Bundesamt

DE-24932 Flensburg

3

Genehmigungsnummer: **E1*10R06/02*10027*00**

Approval number:

8. Zusätzliche Angaben (gegebenenfalls):
Additional information (if any):
Siehe Anlage
See appendix
9. Für die Durchführung der Prüfungen zuständiger technischer Dienst:
Technical service responsible for carrying out the tests:
PHOENIX TESTLAB GMBH
DE-32825 Blomberg
10. Datum des Prüfprotokolls:
Date of test report:
01.06.2023
11. Nummer des Prüfprotokolls:
Number of test report:
E222139D1
12. Die Genehmigung wird **erteilt**
Approval is **granted**
13. Bemerkungen (gegebenenfalls):
Remarks (if any):
Siehe Anlage
See appendix
14. Ort: **DE-24932 Flensburg**
Place:
15. Datum: **20.06.2023**
Date:
16. Unterschrift: **Im Auftrag**
Signature:

Tag Aldeen Hussein Agha





Kraftfahrt-Bundesamt

DE-24932 Flensburg

4

Genehmigungsnummer: **E1*10R06/02*10027*00**

Approval number:

17. Das Inhaltsverzeichnis der bei den zuständigen Behörden hinterlegten Typpenehmigungsunterlagen, die auf Antrag erhältlich sind, liegt bei.
The index to the information package lodged with the approval authority, which may be obtained on request is attached.

Anlagen:

Enclosures:

Gemäß Inhaltsverzeichnis

According to index

18. Grund oder Gründe für die Erweiterung der Genehmigung:
Reason(s) of extension of approval:

Entfällt

Not applicable



Kraftfahrt-Bundesamt

DE-24932 Flensburg

Anlage Appendix

Zur ECE-Typgenehmigungs-Mitteilung Nr. **E1*10R06/02*10027*00** betreffend die
Typgenehmigung einer elektrischen/elektronischen Unterbaugruppe nach der Regelung
Nr.10 einschließlich Änderung Nr.06 Ergänzung 02.

To ECE type-approval certificate No. **E1*10R06/02*10027*00** concerning the type-approval
of an electric/electronic sub-assembly under Regulation No.10 including amendment No.06
supplement 02.

1. Ergänzende Angaben:
Additional information:
 - 1.1. Nennspannung des elektrischen Systems:
Electric system rated voltage:
24V
 - 1.2. Diese EUB kann für jeden Fahrzeugtyp mit folgenden Einschränkungen verwendet
werden:
This ESA can be used on any vehicle type with the following restrictions:
Entfällt
Not applicable
 - 1.2.1. Einbauvorschriften (gegebenenfalls):
Installation conditions (if any):
Entfällt
Not applicable
 - 1.3. Diese EUB kann nur für die folgenden Fahrzeugtypen verwendet werden:
This ESA can only be used on the following vehicle types:
Entfällt
Not applicable
 - 1.3.1. Einbauvorschriften (gegebenenfalls):
Installation conditions (if any):
Entfällt
Not applicable
 - 1.4. Angewandte(s) spezielle(s) Prüfverfahren und Frequenzbereiche zur Ermittlung der
Störfestigkeit:
The specific test method(s) used and the frequency ranges covered to determine
immunity were:
Siehe Prüfbericht Nr.: Vom:
See technical Report: From:
E222139D1 **01.06.2023**



Kraftfahrt-Bundesamt

DE-24932 Flensburg

2

Genehmigungsnummer: **E1*10R06/02*10027*00**

Approval number:

- 1.5. Nach ISO 17025 akkreditiertes und von der (gemäß dieser Richtlinie zuständigen) Genehmigungsbehörde anerkanntes Prüflabor, das für die Durchführung der Prüfungen zuständig ist:
Laboratory accredited to ISO 17025 and recognised by the Approval Authority (for the purpose of this Directive) responsible for carrying out the test:
PHOENIX TESTLAB GMBH
DE-32825 Blomberg

2. Bemerkungen:
Remarks:
Entfällt
Not applicable



Kraftfahrt-Bundesamt

DE-24932 Flensburg

Zu: E1*10R06/02*10027*00

To:

Erklärung über die Einhaltung der Anforderungen hinsichtlich der Übereinstimmung der Produktion gemäß dem Übereinkommen von 1958
Statement of compliance with the conformity of the production requirements of the 1958 Agreement

1. Name des Herstellers:
Manufacturer's name:
Hirschmann Automation and Control GmbH
DE-72654 Neckartenzlingen

2. Datum der Anfangsbewertung:
Date of the initial assessment:
21.06.2006

3. Datum aller durchgeführten Überwachungstätigkeiten:
Date of any surveillance activities:

Aktenzeichen Register number	Datum der Begehung Date of inspection	Genehmigungsnummer Approval number
---------------------------------	--	---------------------------------------

CoP-Q:
Entfällt
Not applicable

CoP-P:
Entfällt
Not applicable



Kraftfahrt-Bundesamt

DE-24932 Flensburg

Zu: **E1*10R06/02*10027*00**

To:

Inhaltsverzeichnis zu den Beschreibungsunterlagen Index to the information package

Ausgabedatum: **20.06.2023** Letztes Änderungsdatum: **--**
Date of issue: Last date of amendment:

Nebenbestimmungen und Rechtsbehelfsbelehrung
Collateral clauses and instruction on right to appeal

Prüfbericht(e) Nr.: Datum:
Test report(s) No.: Date:
E222139D1 **01.06.2023**

Beschreibungsbogen Nr.: Datum:
Information document No.: Date:
BXS_01/23 **22.03.2023**

Liste der Änderungen: Datum:
List of modifications: Date:
Entfällt
Not applicable



Kraftfahrt-Bundesamt

DE-24932 Flensburg

Nummer der Genehmigung: **E1*10R06/02*10027*00**

- Anlage -

Nebenbestimmungen und Rechtsbehelfsbelehrung

Nebenbestimmungen

Jede Einrichtung, die dem genehmigten Typ entspricht, ist gemäß der angewendeten Vorschrift zu kennzeichnen.

Die Einzelerzeugnisse der reihenweisen Fertigung müssen mit den Genehmigungsunterlagen genau übereinstimmen. Änderungen an den Einzelerzeugnissen sind nur mit ausdrücklicher Zustimmung des Kraftfahrt-Bundesamtes gestattet.

Änderungen der Firmenbezeichnung, der Anschrift und der Fertigungsstätten sowie eines bei der Erteilung der Genehmigung benannten Zustellungsbevollmächtigten oder bevollmächtigten Vertreters sind dem Kraftfahrt-Bundesamt unverzüglich mitzuteilen.

Verstöße gegen diese Bestimmungen können zum Widerruf der Genehmigung führen und können überdies strafrechtlich verfolgt werden.

Die Genehmigung erlischt, wenn sie zurückgegeben oder entzogen wird, oder der genehmigte Typ den Rechtsvorschriften nicht mehr entspricht. Der Widerruf kann ausgesprochen werden, wenn die für die Erteilung und den Bestand der Genehmigung geforderten Voraussetzungen nicht mehr bestehen, wenn der Genehmigungsinhaber gegen die mit der Genehmigung verbundenen Pflichten - auch soweit sie sich aus den zu dieser Genehmigung zugeordneten besonderen Auflagen ergeben - verstößt oder wenn sich herausstellt, dass der genehmigte Typ den Erfordernissen der Verkehrssicherheit oder des Umweltschutzes nicht entspricht.

Das Kraftfahrt-Bundesamt kann jederzeit die ordnungsgemäße Ausübung der durch diese Genehmigung verliehenen Befugnisse, insbesondere die genehmigungsgerechte Fertigung sowie die Maßnahmen zur Übereinstimmung der Produktion, nachprüfen. Es kann zu diesem Zweck Proben entnehmen oder entnehmen lassen. Dem Kraftfahrt-Bundesamt und/oder seinen Beauftragten ist ungehinderter Zutritt zu Produktions- und Lagerstätten zu gewähren.

Die mit der Erteilung der Genehmigung verliehenen Befugnisse sind nicht übertragbar. Schutzrechte Dritter werden durch diese Genehmigung nicht berührt.

Rechtsbehelfsbelehrung

Gegen diese Genehmigung kann innerhalb eines Monats nach Bekanntgabe Widerspruch erhoben werden. Der Widerspruch ist beim **Kraftfahrt-Bundesamt, Fördestraße 16, DE-24944 Flensburg**, schriftlich oder zur Niederschrift einzulegen.



Kraftfahrt-Bundesamt

DE-24932 Flensburg

2

Approval No.: **E1*10R06/02*10027*00**

- Attachment -

Collateral clauses and instruction on right to appeal

Collateral clauses

All equipment which corresponds to the approved type is to be identified according to the applied regulation.

The individual production of serial fabrication must be in exact accordance with the approval documents. Changes in the individual production are only allowed with express consent of the Kraftfahrt-Bundesamt.

Changes in the name of the company, the address and the manufacturing plant as well as one of the parties given the authority to delivery or authorised representative named when the approval was granted is to be immediately disclosed to the Kraftfahrt-Bundesamt.

Breach of this regulation can lead to recall of the approval and moreover can be legally prosecuted.

The approval expires if it is returned or withdrawn or if the type approved no longer complies with the legal requirements. The revocation can be made if the demanded requirements for issuance and the continuance of the approval no longer exist, if the holder of the approval violates the duties involved in the approval, also to the extent that they result from the assigned conditions to this approval, or if it is determined that the approved type does not comply with the requirements of traffic safety or environmental protection.

The Kraftfahrt-Bundesamt may check the proper exercise of the conferred authority taken from this approval at any time. In particular this means the compliant production as well as the measures for conformity of production. For this purpose samples can be taken or have taken. The employees or the representatives of the Kraftfahrt-Bundesamt may get unhindered access to the production and storage facilities.

The conferred authority contained with issuance of this approval is not transferable. Trade mark rights of third parties are not affected with this approval.

Instruction on right to appeal

This approval can be appealed within one month after notification. The appeal is to be filed in writing or as a transcript at the **Kraftfahrt-Bundesamt, Fördestraße 16, DE-24944 Flensburg.**

BXS_01/23

Industrial Ethernet BOBCAT Extended Switch

Angaben für die Zulassung nach **ECE-Regelung Nr. 10**, Regelungsstand: **Revision 6**

Autor: Simone Kiesel, IRER-1N, ☎ (+49) 71 27 14 1722

✉ Simone.Kiesel@belden.com

Letzte Änderung: 22.03.2023

Version: 1.0

Status: Dokument

Anzahl Seiten: 8

Dokumentnummer: 94230200120221029

Dateiname: 230123_Beschreibung_E1_BXS.docx

Änderungsübersicht

Version	Autor	Datum	Änderungen
1.0	S.Kiesel	23.01.2023	Dokument erstellt

Inhaltsverzeichnis

0 ALLGEMEINES	3
1 Fabrikmarke:	3
Hirschmann Automation and Control GmbH	3
2 Typ	3
3 Merkmale zur Typidentifizierung, sofern am Bauteil vorhanden:	4
3.1 Anbringung dieser Merkmale:	4
4. Name und Anschrift des Herstellers:	5
5. Lage und Anbringungsart des EG-Genehmigungszeichens:	5
6. Anschrift der Fertigungsstätte:	5
7. Diese EUB wird als Bauteil / STE genehmigt:	6
8. Mögliche Beschränkungen für die Benutzung und Bedingungen für die Anbringung:	6
9. Nennspannung des elektrischen Systems:	6
A1 Anlage 1	7
A1.1 Blockschaltbild:	7
A1.2 Schaltbild:	8
A1.3 Bestückungsplan u. Layout:	8
A1.4 Stückliste:	8
A1.5 Geräteetikett:	8
A1.6 Handbuch:	8

Hirschmann Automation and Control GmbH • Stuttgarter Str. 45-51 • D-72654 Neckartenzlingen

0 ALLGEMEINES

1 Fabrikmarke:

Hirschmann Automation and Control GmbH



2 Typ

BOBCAT

mit folgenden optionalen Zubehörteilen

ACA22-M12-C(EEC) 942 306-001



R10 E1*10R06/02*10027*00

3 Merkmale zur Typidentifizierung, sofern am Bauteil vorhanden:

BXS30-12TX-EECC-LV-2A (BXS30-000804-EBB...)
 BXS40-12TX-EECC-LV-2A (BXS40-000012-EBB...)
 BXS32-12TX-EECC-LV-2A (BXS32-000804-EQQ...)
 BXS42-12TX-EECC-LV-2A (BXS42-000012-EQQ...)

Produktcode:

Position	Merkmal	Merkmalswert	Beschreibung
1...3	Produkt	BXS	Industrial Ethernet BOBCAT Extended Switch
4	Datenrate	3	Fast-Ethernet-Ports und Gigabit-Ethernet-Ports
		4	Gigabit-Ethernet-Ports
5	Hardware-Typ	0	Standard
		2	Standard mit PoE(+)
6	(Bindestrich)	-	
7...8	Reserviert	00	Reserviert
9...10	Anzahl Fast-Ethernet-Ports	00	0 x Fast-Ethernet-Ports
		08	8x Fast-Ethernet-Ports
11...12	Anzahl Gigabit-Ethernet-Ports	04	4x Gigabit-Ethernet-Ports
		12	12 x Gigabit-Ethernet-Ports
13	(Bindestrich)	-	
14	Temperaturbereich	S	Standard 0°C ... +60°C
		T	Extended -40°C ... +70°C
		E	Extended mit Conformal Coating -40°C ... +70°C
15...16	Versorgungsspannung	BB	Nennspannung 24V DC
		QQ	Nennspannungsbereich 24V DC ... 48V DC
		N9	Nennspannungsbereich 72V DC...110V DC
		M9	Nennspannungsbereich 110 V AC ...230V AC

3.1 Anbringung dieser Merkmale:

Muster für Typenschild mit E1 Genehmigungszeichen.

Kennzeichnungen auf dem Gerät

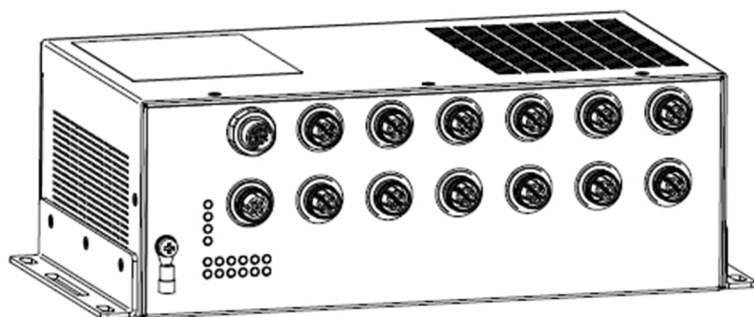

Hirschmann Automation and Control GmbH • Stuttgarter Str. 45-51 • D-72654 Neckartenzlingen

4. Name und Anschrift des Herstellers:

Hirschmann Automation and Control GmbH
Stuttgarter Straße 45-51
D-72654 Neckartenzlingen

5. Lage und Anbringungsart des EG-Genehmigungszeichens:

Siehe auch Kap. 3.1

Am Gehäuse

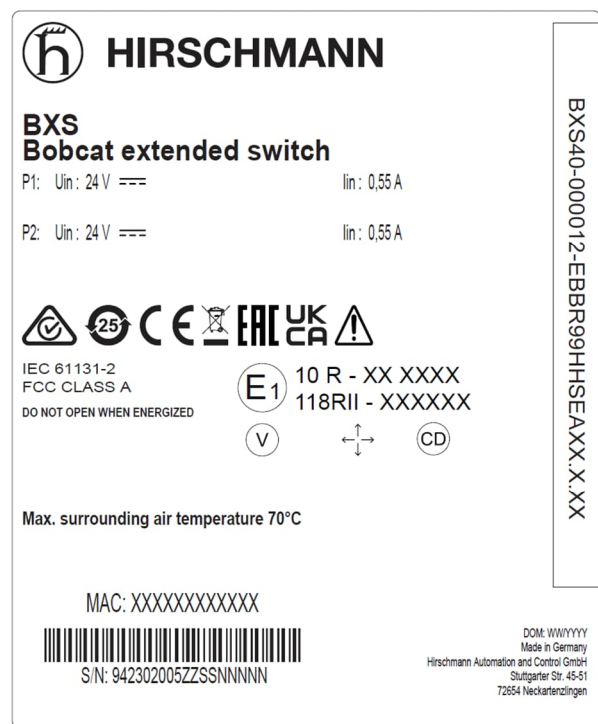
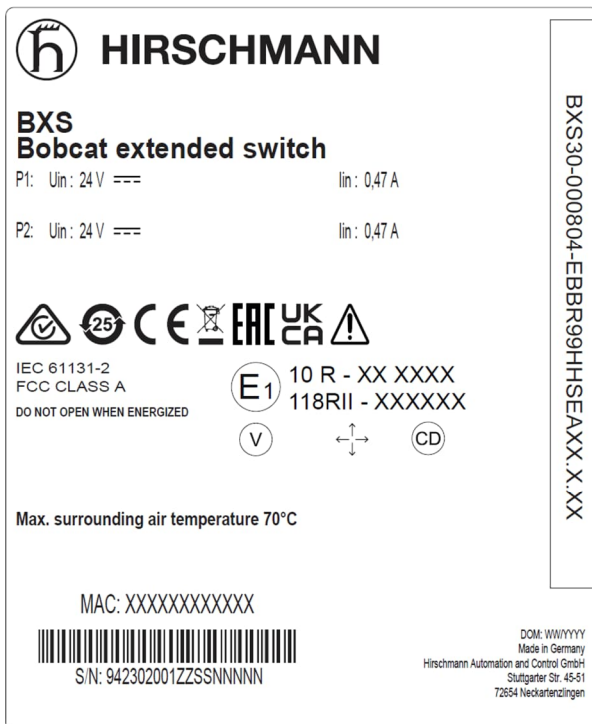
**6. Anschrift der Fertigungsstätte:**

Hirschmann Automation and Control GmbH
Stuttgarter Str. 45-51
D-72654 Neckartenzlingen

Belden Hirschmann Industries (Suzhou) Limited
333 Yanhu Road, Huaqiao Town,
Kunshan City, Jiangsu Province P. R. China, 215332

Belden India Private Limited
Plot No. D-228/1, Chakan MIDC Phase II, Village Bhamboli
TAL; KHED, District Pune, Pune Maharashtra 410507

Hirschmann Automation and Control GmbH • Stuttgarter Str. 45-51 • D-72654 Neckartenzlingen

7. Diese EUB wird als Bauteil / STE genehmigt:

Bauteil

8. Mögliche Beschränkungen für die Benutzung und Bedingungen für die Anbringung:

keine

9. Nennspannung des elektrischen Systems:

24 V DC

R10 E1*10R06/02*10027*00

A1 Anlage 1

A1.1 Blockschaltbild:

BXS

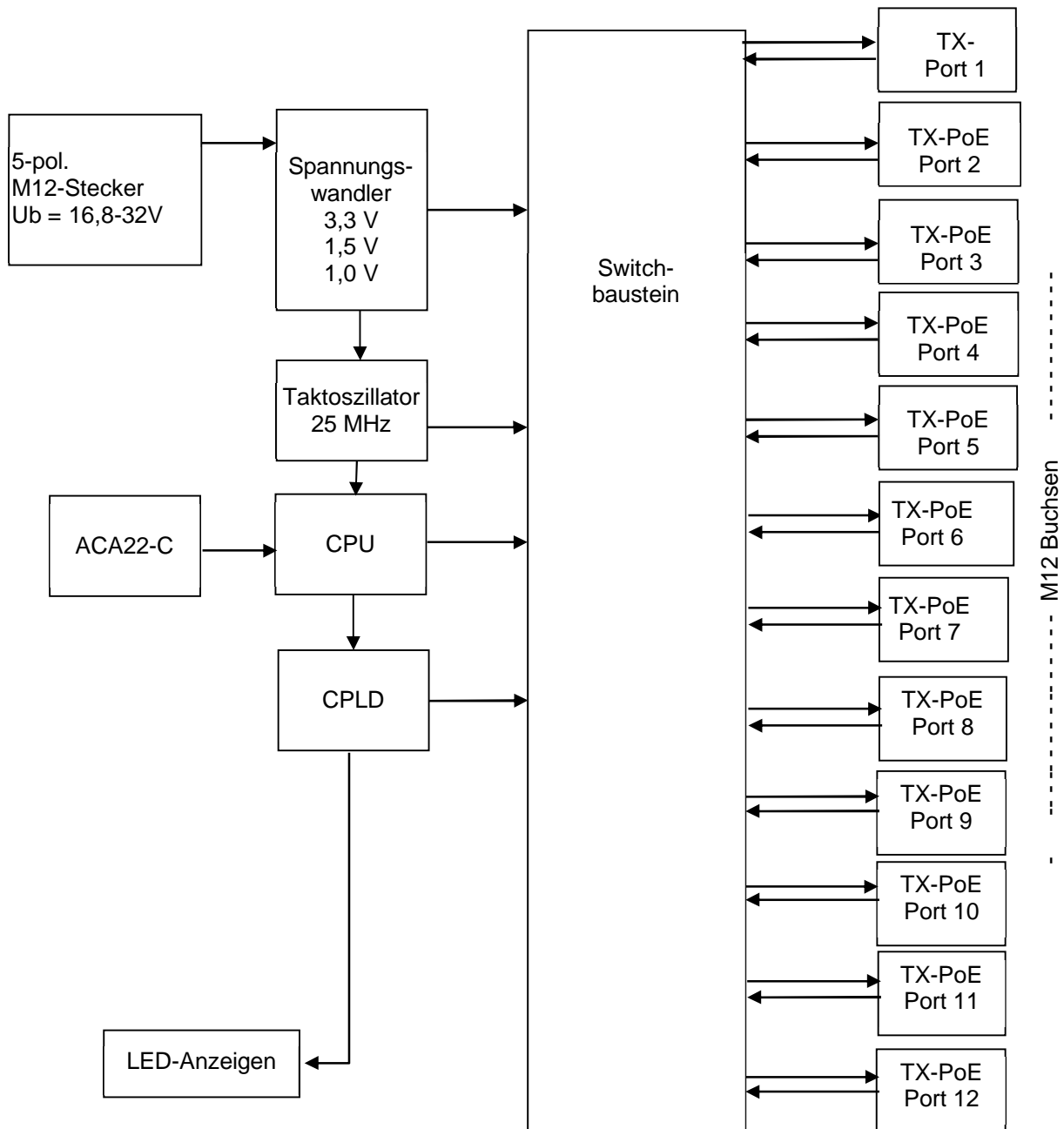

R10 E1*10R06/02*10027*00

A1.2 Schaltbild:

Siehe Anlage

A1.3 Bestückungsplan u. Layout:

Siehe Anlage

A1.4 Stückliste:

Siehe Anlage

A1.5 Geräteetikett:

Siehe Kap. 3.1 + A1.5

A1.6 Handbuch:

Siehe Anlage